

Ikkuna
suomalaiseen
asumiseen

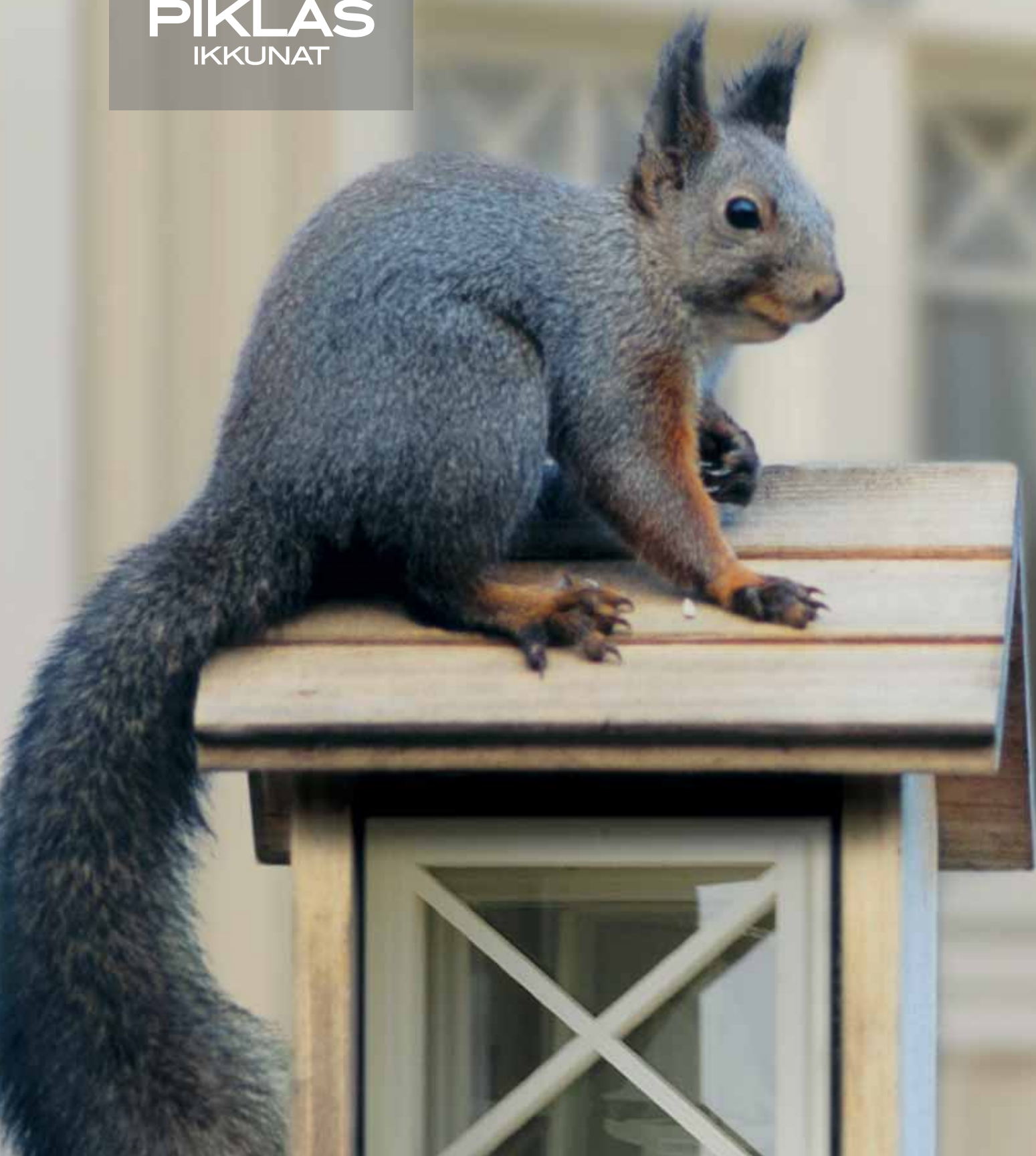

PIKLAS
IKKUNAT





Piklas-ikkuna luo kodin ilmettä ja lämpöä

Ikkunat luovat asumiseen luonnetta ja valoisuutta. Arkkitehtonisesti erilaisilla tyyleillä ja ikkunaratkaisuilla on keskeinen vaikutus kodin viihtyvyyteen. Nykyaikainen rakentaminen vaatii myös erikokoisia ja muotoisia ikkunaratkaisuja, joissa energiataloudellisuus on keskeinen osa ikkunan laatuvaatimuksia.

Piklas-ikkuna on suunniteltu suomalaiseseen asumiseen ja suomalaisiin olosuhteisiin. Piklas-ikkunoiden suunnittelun ja valmistuksen lähtökohtana ovat olosuhteet, joissa suuret lämpötilavaihtelut, kosteus, tuuli, lumi ja jää vaativat ikkunalta erittäin korkeita laatuvaatimuksia.

Piklas-laatuun voi luottaa. Se on osa suomalaista PRT-konsernia, jolla on yli 30 vuoden kokemus talo- ja ikkunateollisuudesta.



PIKLAS
IKKUNAT



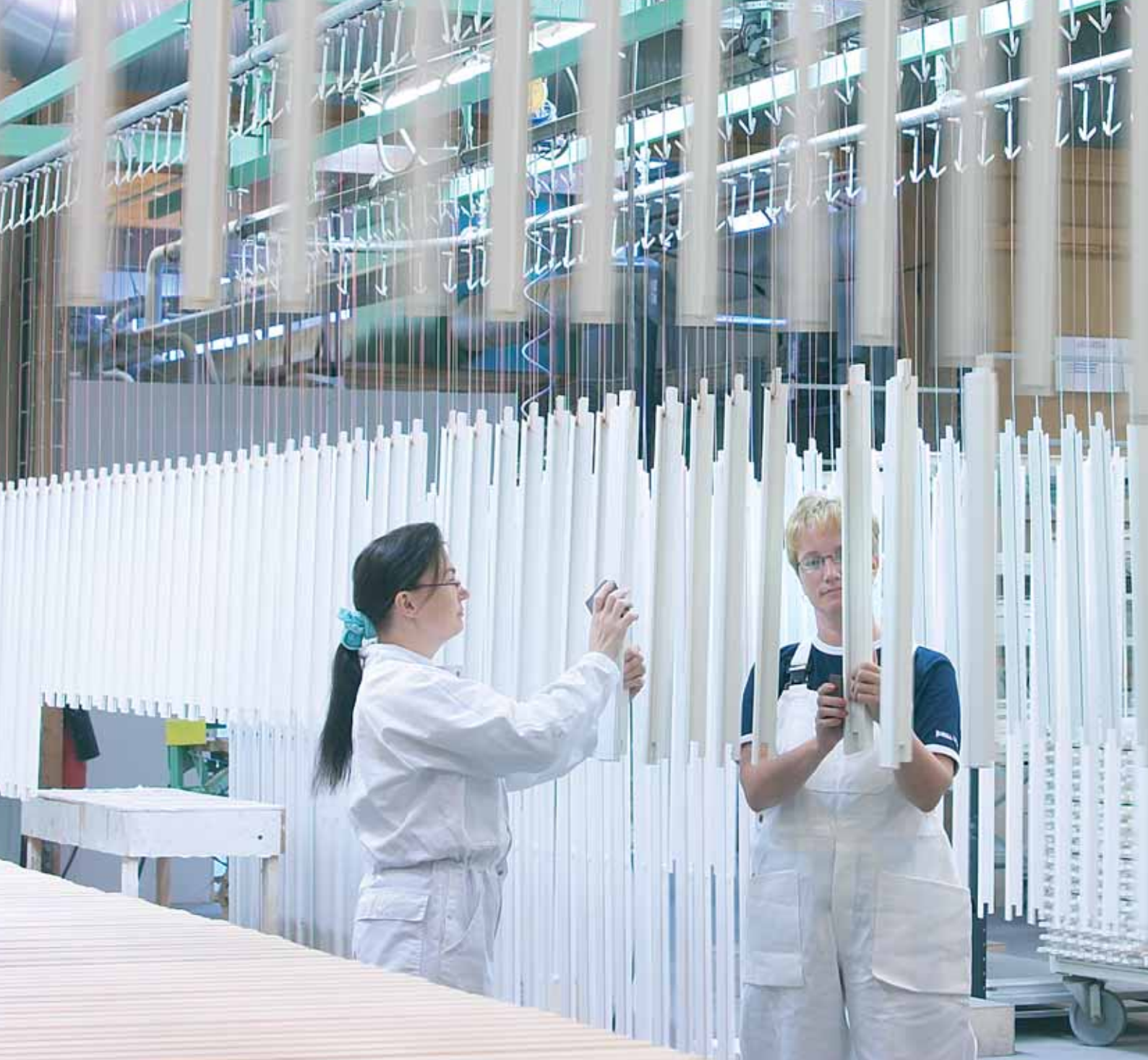

Teknologia ja osaaminen palvelevat Piklas-laatua





Piklas on kotimainen ikkuna, jonka laadun lähtökohtana ovat korkeatasoiset materiaalit, uusimman teknologian hyväksikäyttö sekä henkilöstön vahva osaaminen.

Nykyaikaisen teknologian ansiosta Piklas-ikkunoiden laatusa on erittäin korkea. Koko tuotanto-

prosessi, materiaalien valinnasta toimituksen täsmällisyyteen toteutetaan laatujärjestelmän mukaisesti. Prosessin eri vaiheita valvotaan optisesti ja näin varmistetaan toiminnan laatu sekä ikkunoiden mitatarkkuus ja virheettömyys.

Piklas-ikkunoiden tuotannossa

otetaan huomioon myös ympäristön ja työturvallisuuden asettamat vaatimukset.

PIKLAS
IKKUNAT

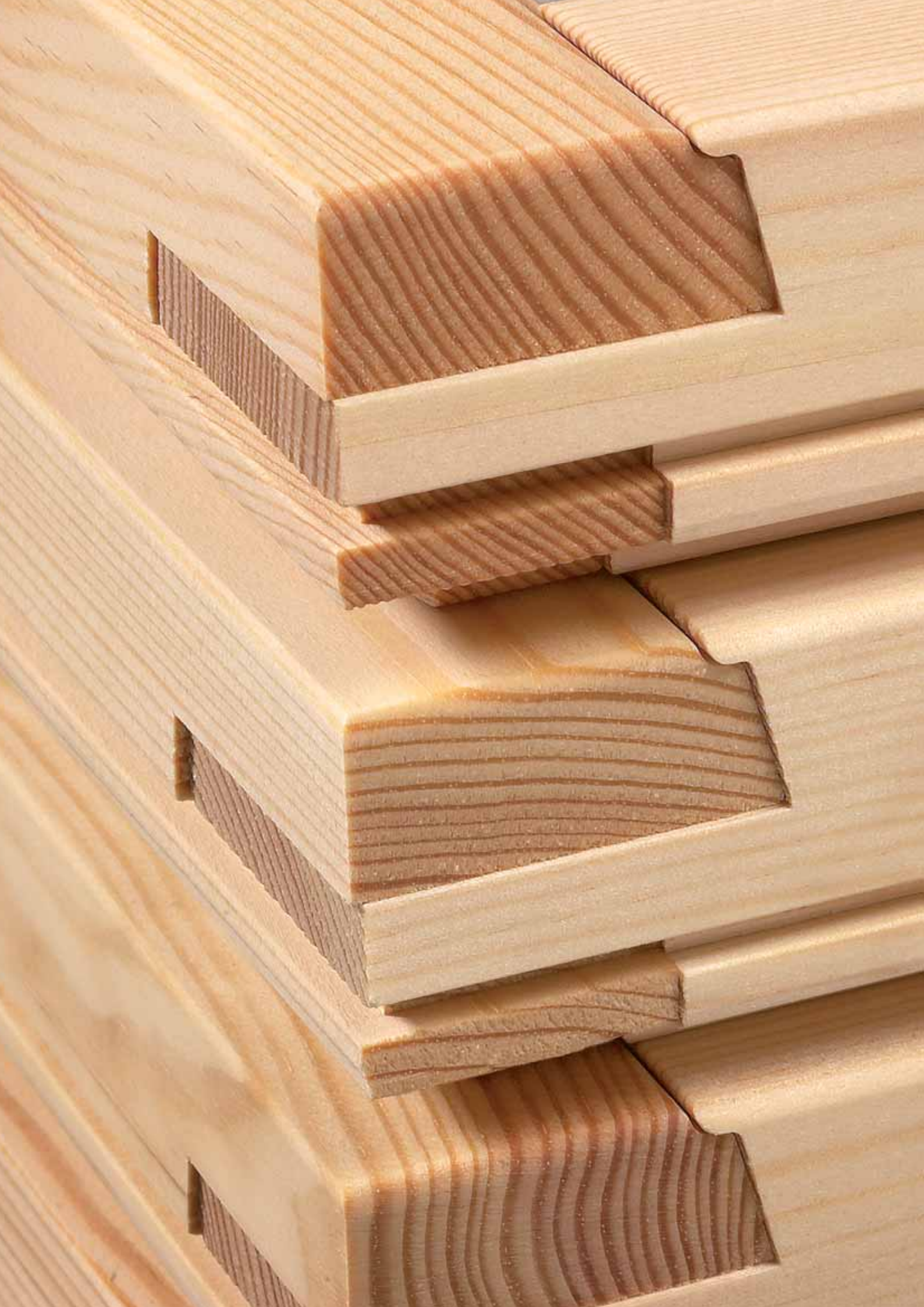

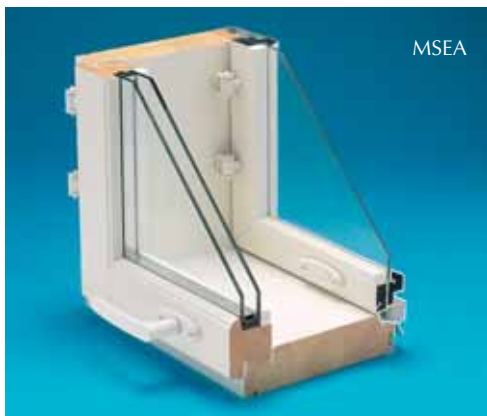

MSEA

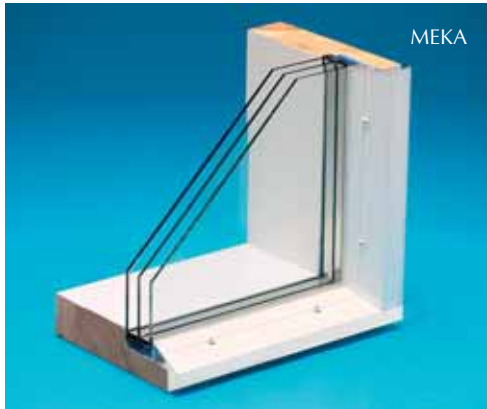

MEKA



MSE



MEK



MS

Piklas-ikkunarakenteet

Piklas valmistaa viittä ikkunarakennetta MSEA, MSE, MS, MEKA ja MEK, joiden vakiokarmisyvyydet ovat 170 ja 96mm.

Alumiini-ikkunoita voi yhdistää sekä päällekkäin että rinnakkain – tarkoitusta varten suunnitelluilla alumiiniprofiileilla – ja näin saada näyttäviä ikkunakokonaisuuksia.

Laatu

Raaka-aineena maalatuissa tuotteissa Piklas käyttää vakiona korkealuokkaista erikoiskuivattua ja sormijatkettua aihiota. Oksakellastumien eliminoimiseksi on oksat poistettu aihioista. Puitteet ovat 4-sivun oksatonta ja karmit 2-sivun oksatonta mäntyä.

Kuulto- ja suojakäsittelyissä tuotteissa käytetään vakiona korkealuokkaista erikoiskuivattua ja kameravalvonnassa erikoislajiteltua massiivimäntyä. Leveissä karmeissa (170mm) käytetään vakiona vääntyilemätöntä liimattua rakennetta.

MSEA ja MSE ikkunoissa käytetään vakiona 2K eristyslaselementtiä, jossa on selektiivilasi ja argonkaasutäyte. MEKA ja MEK ikkunoissa käytetään vakiona 3K eristyslaselementtiä jossa on selektiivilasi ja argonkaasutäyte. Maalautu ikkunat toimitetaan vakiona 3-kertaa tiivistettynä ja kuultokäsittellyt ikkunat 2-kertaa tiivistettynä. Suojakäsittely ikkuna vakiona tiivistet 2-kertaa irrallaan.

Ikkunoiden ominaisuudet

Piklas-ikkunat täyttävät standardin SFS 3304 luokan I vaatimukset.

VTT on testannut MSEA170 ja MSE170 ikkunarakenteiden ilman- ja sateenpitävyyden sekä tuulenpaineenkestävyyden uusien EN-standardien mukaisesti. Tulosten perusteella ikkunat täyttävät ilmanpitävyyden osalta luokan 4, sateenpitävyyden osalta luokan E750 ja tuulenpaineenkestävyyden osalta luokkien B3 ja C3 vaatimukset. Nämä luokat vastaavat em. ominaisuuksien osalta standardin SFS 3304 luokkaa I.

MSEA170 ikkunan vakiorakenteen lämmöneristävyyden ja ääneneristävyyden on testattu VTT:llä. Lämmöneristävyydeksi on saatu $U = 1,0W/m^2K$.

Piklas MSEA-170 Energy -ikkunan U-arvo on $0,95W/m^2K$ (VTT:n laskema). Äänen eristävyydeksi on saatu kaupunkiliikennemelussa $Rw+Ctr = 38dB$ ja lentoliikennemelussa $= 42dB$.



Pintakäsittelyt

Maalaus, kuultokäsittely ja suojakäsittely

- Maalatu ikkunan vakiovärisävy on valkea NCS S 0502-Y
- Kuultokäsittelyssä vakiosävyt ovat Mänty, Tammi, Teak, Pähkinä ja Sinihaapa

Heloitus

Tuotteet toimitetaan vakiona tehdasheloitettuna pintaheloineen.

Lisävarusteet

Lisävarusteina on saatavissa mm. hyttyspuitteet, sälekaihtimet ja koristeristikot.

Tilaus- ja toimitustavat

Piklas toimittaa tuotteet tarkasti tilausten mukaisena, sovittuun aikaan. Tuotteet toimitetaan asiakas- / merkkikohtaisesti muovilla suojatuissa trukkipaketeissa. Asiakkaan tarpeiden mukaan voidaan tehdä vuosisopimukset sekä räätälöidä yhdessä tuotteet, tilaus- ja toimitusaika sekä muut tarvittavat toimintatavat. Osa vakiotuotteista toimitetaan heti varastosta.

Tuotantomallien rakenne

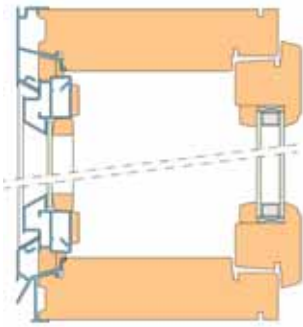

MSEA

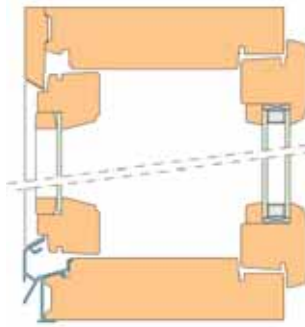

MSE

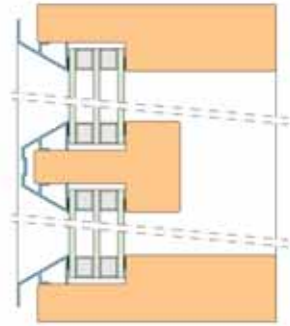

MEKA

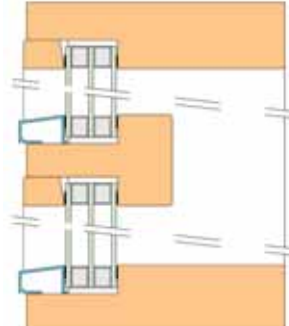

MEK

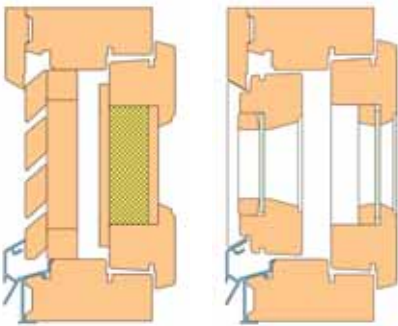

TL

MS

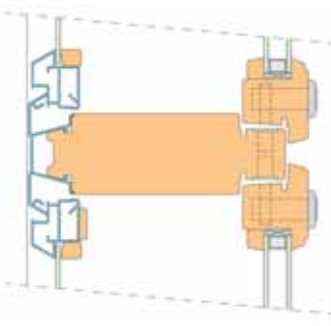

MSEA välikarmi

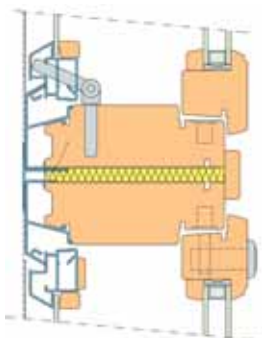

MSEA + MSEA rinnakkain

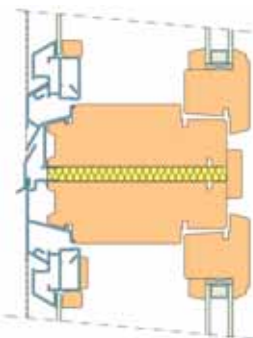

MSEA + MSEA päällekkäin

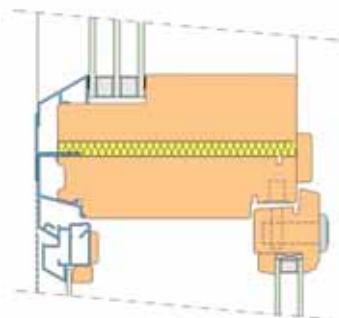

MSEA + MEKA rinnakkain

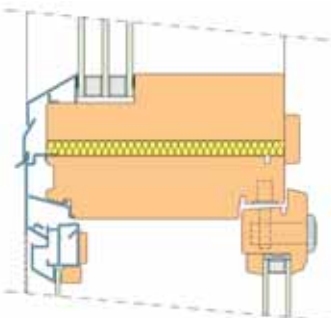

MSEA + MEKA päällekkäin

Vakiohelat



Ikkunapainike 50/152 ZN/JVA/Cr



Ikkunan peitekilpi 153 FE/JVA/Cr



Tuuletusikkunan välisuljin

Piklas ikkunoiden äänen eristävyys

Vakio	MSEA-170 Sisäpuite	Ulkopuite	Tiivistet	Rw+C (dB)	Rw+Ctr (dB)	
	2K 4/3-12	3	3	42	38	Testattu
	2K 4/3-12	6	3	45	42	Testattu
	2K 6/4-12	6	3	46	43	Testattu
	2K 6/8-9	8	3	46	44	Testattu

Vakioikkunakoot

Moduli	Lev. x kork.	MSEA 170 MA	MSE 170 SK	MS 96 SK
14 x 18/2 Ti T	1380 x 830	●		
14 x 14/2 Ti	1380 x 1340	●		
14 x 14	1380 x 1340	●		
11 x 18/2 Ti T	1080 x 1830	●		
11 x 16/2 Ti T	1080 x 1590	●		
11 x 14/2 Ti	1080 x 1340	●		
11 x 12/2 Ti	1080 x 1190	●		
11 x 18 T	1080 x 1830	●		
11 x 16 T	1080 x 1590	●		
11 x 14	1080 x 1340	●		
11 x 12	1080 x 1190	●		
11 x 9	1080 x 850	●		
8 x 18 T	780 x 1830	●		
8 x 16 T	780 x 1590	●		
8 x 14	780 x 1340	●		
8 x 12	780 x 1190	●		
8 x 9	780 x 850	●		
8 x 5	780 x 480	●		
5 x 18 Ti T	480 x 1830	●		
5 x 16 Ti T	480 x 1590	●		
5 x 14 Ti	480 x 1340	●		
5 x 12 Ti	480 x 1190	●		
5 x 9 Ti	480 x 850	●		
5 x 5 Ti	480 x 480	●		
12 x 16 T	1190 x 1590	●	●	
12 x 14	1190 x 1390	●	●	●
12 x 12	1190 x 1190	●	●	●
12 x 6 Ti	1190 x 590	●	●	●
9 x 16 T	890 x 1590	●	●	●
9 x 14	890 x 1390	●	●	●
9 x 12	890 x 1190	●	●	●
9 x 9	890 x 890	●	●	●
9 x 6 Ti	890 x 590	●	●	●
9 x 4 Ti A	890 x 390	●	●	●
6 x 16 Ti T	590 x 1590	●	●	●
6 x 14 Ti	590 x 1390	●	●	●
6 x 12 Ti	590 x 1190	●	●	●
6 x 9 Ti	590 x 890	●	●	●
6 x 6 Ti	590 x 590	●	●	●
3 x 14 TL	290 x 1390		●	●
3 x 12 TL	290 x 1190		●	●
3 x 9 TL	290 x 890		●	●

Ti = Tuuletusikkuna heloitus T = Sisimmäinen lasi 6mm (Turva)
 TL = Tuuletusluukku/puusaileikkö MA = Maalattu valkea NCS S 0502-Y
 A = Alasaranoitu SK = Suojakäsittely



Raaka-aineiden ensiluokkaisuus ja viimeistely kertovat laadusta

Piklas-ikkunat valmistetaan kotimaisista, valikoiduista ja korkeatasoisista raaka-aineista. Niiden on kestävä vaativissa ilmasto-olosuhteissa vuosikymmeniä. Siksi Piklas-ikkunoiden valmistusprosessissa raaka-aineiden ja valmistusmateriaalien valintaan kiinnitetään erityistä huomiota. Myös valmistusprosessin raaka-aineiden tasalaatuisuutta valvotaan tarkasti. Piklas-ikkunoiden puuosissa käytetään ainostaan erikoiskuivattua, lajiteltua massiivimäntyä tai liimattua mäntyaihiota. Maalattavissa ikkunoissa aihiot ovat lisäksi oksattomia näkyviltä pinnoiltaan. Näin eliminoidaan oksakellastuminen ja puosien vääntyily. Ikkunoiden varustelu toteutetaan aina asiakkaan toivomusten mukaisesti.

Piklas-ikkunoita myydään suoraan tehtaalta.

Ammattitaitoinen myyntiorganisaatio
palvelee kaikissa ikkunoita, toimitusaikoja
ja hintoja koskevissa asioissa.

Lisätietoja Piklas-ikkunoista saat myös
internetistä www.piklas.fi.



Piklas-ikkunat
Juha Hautala
puh 020 770 7375
gsm 0400 896 835
juha.hautala@piklas.fi

Leiviskäntie 2
92930 Pyhäntä
vaihde 020 770 7000
fax 020 770 7386
www.piklas.fi